

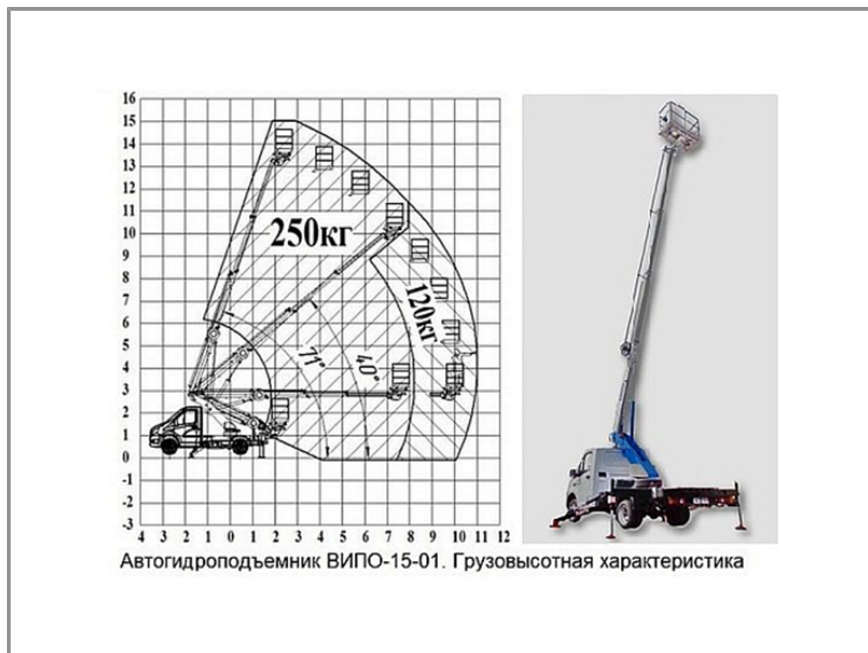

Автогидроподъемник ВИПО-15-01



стоимость:
уточните в Отделе продаж по
тел.: (812) 449-98-83
e-mail: sales@tehnokor.ru
или отправив запрос через форму
обратной связи сайта.

Автогидроподъемник ВИПО-15-01 предназначен для подъема на высоту до 15 м одного-двух рабочих с материалами и инструментом для производства ремонтных и строительно-монтажных работ. Автогидроподъемник ВИПО-15-01 разработан для работы в стесненных условиях и благодаря своей компактности и высокой маневренности может использоваться как при уличных работах в плотной городской застройке, так и внутри больших цехов и производственных помещений.

Особенности конструкции автогидроподъемника ВИПО-15-01

- Телескопическая 4-х секционная стрела (основная стрела + 3 секции);
- Цепная синхронизация выдвижения секций;
- Гидравлические рукава и проводка проложены в защитных лотках сбоку секций стрелы или в электрогидравлическом барабане;
- Электрогидравлическое управление с выносного пульта и из люльки;
- Электроизоляция люльки до 1000 В;
- Колонна, обеспечивающая вращение стрелы на 360° без ограничений.

Установка оборудования ВИПО-15-01 может производиться также на шасси ГАЗ-3302, ГАЗ-330232, ГАЗ-33027, ГАЗ-330273.

Технические характеристики

Модель базового шасси	ГАЗ-A21	ГАЗ-A22
Количество мест в кабине	3	7
Колесная формула	4x2	4x2
Колесная база шасси, мм	3145	3745

Размеры в транспортном положении, м (Д × Ш × В)	6,20 × 2,40 × 2,83	6,97 × 2,40 × 2,83
Тип двигателя	Бензиновый	Бензиновый
Грузоподъемность люльки, кг	250	250
Площадь люльки, м2	1±0,1	1±0,1
Размеры люльки, м (Д × Ш × В)	(1,4 × 0,7 × 1,1)	(1,4 × 0,7 × 1,1)
Скорость подъема максимальная, м/с	0,5	0,5
Рабочая высота подъема, м	15	15
Вылет стрелы, м	11	11
Угол поворота стрелы	360°	360°
Опорный контур, м	3,4 × 3,9	3,4 × 3,9

Не является публичной офертой. Технические характеристики могут различаться в зависимости от модификации.
Данный информационный материал сгенерирован автоматически на сайте www.tehnokor.ru